

OPLOSSINGEN VOOR INTRALOGISTIEK EFFICIËNT, ERGONOMISCH EN VEILIG



TENTE

BETTER MOBILITY. BETTER LIFE.



UW PARTNER VOOR EEN BETERE MOBILITEIT

Onze (zwenk)wielen verbeteren uw intralogistiek dankzij een eenvoudige bediening, maximale betrouwbaarheid en vooral de totaalbenadering van onze medewerkers. We bieden niet alleen afzonderlijke onderdelen aan, maar ook intelligente systeemoplossingen. Die oplossingen zorgen voor efficiëntere processen. Wij hebben een breed assortiment aan wielen voor industriële toepassingen en producten voor automatisch geleide voertuigen. Bovendien zijn wij de ideale partner binnen de automobielsector, aangezien onze uitgebreide ervaring in dit gebied en we kunnen rekenen op een sterk netwerk in deze industrie.

MAXIMALE BETROUWBAARHEID

Zowel voor korte als lange afstanden voldoen onze wielen en zwenkwielen aan de hoogste eisen. Wij bieden oplossingen aan voor transport dat nauwelijks mag trillen. Onze wielen hebben een goede grip, zelfs op natte en gladde vloeren. Onze producten laten geen sporen na op de ondergrond. Ze garanderen op die manier ook minder slijtage en beschermen de vloer.

OPLOSSINGEN VOOR GEZONDHEIDSPREVENTIE

Onze wielen met geoptimaliseerde rolweerstand ontlasten de gebruiker wat de ergonomie sterk bevordert. Onze zelfuitlijnende wielen zorgen ook in trein verband voor een uitstekende rijstabiliteit. Hierdoor worden de gebruikers minder belast. De gedeeltelijk elastische voetbescherming vermindert het risico op ongelukken en kan ook bij oneffen vloeren worden gebruikt. Daarnaast hebben wij ook elektrische aandrijfsystemen die ervoor zorgen dat zware lasten moeiteloos verplaatst kunnen worden.

U vindt meer informatie over onze oplossingen op het gebied van intralogistiek op de volgende pagina's. Neem gerust met ons contact op voor bijkomende technische details of persoonlijk overleg.

EFFICIËNT TRANSPORT MET E-DRIVE

Dankzij ons elektrisch aandrijfsysteem, een slimme oplossing die ook bekend staat als de “E-Drive,” kunnen medewerkers moeiteloos een grote hoeveelheid goederen vervoeren. Dit verbetert niet alleen de productiviteit maar zorgt ook voor een verhoogd welzijn van het personeel en beperkt de bedrijfskosten.

Praktische systeemoplossing

Een gemakkelijk te integreren systeemoplossing die bestaat uit een aandrijfeenheid, bedieningsmodule, handmatige bedieningseenheid, batterij, oplader en montageset.

Grote flexibiliteit

Het E-Drive-systeem kan geconfigureerd worden volgens de vereisten van de klant. Het systeem kan gemakkelijk geïntegreerd worden op bestaande applicaties. In stand-bymodus wordt het aandrijf wiel ingetrokken zodat de trolley handmatig verplaatst kan worden.

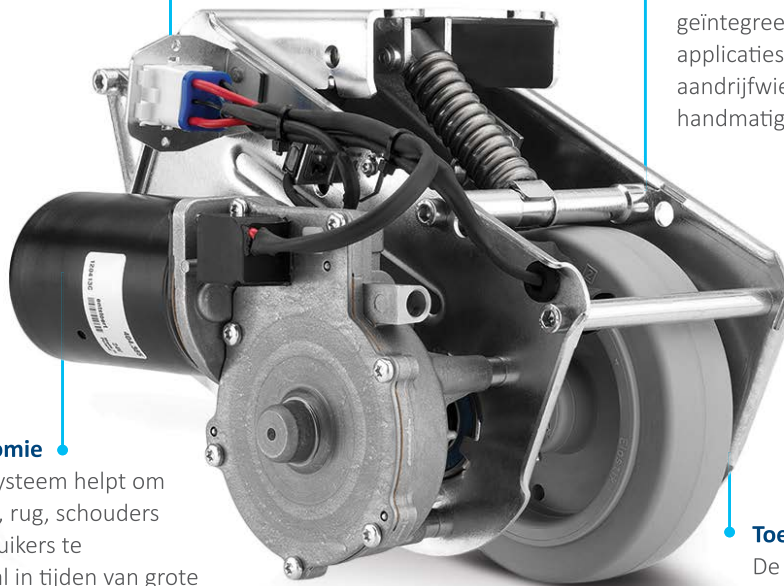

Verbeterde ergonomie

Het ergonomisch systeem helpt om ongemak in de nek, rug, schouders en handen bij gebruikers te voorkomen - vooral in tijden van grote demografische veranderingen. Ergonomisch gebruik en bediening betekent minder ziekteverzuim, waardoor de aankoopprijs van het E-Drive-systeem snel terugverdiend wordt.

Toegenomen productiviteit

De E-Drive maakt operationele processen efficiënter, zodat u kosten bespaart.



“Vanuit ons standpunt als gebruiker past de flexibele en gemakkelijk te bedienen E-Drive-oplossing van TENTE perfect in onze Kaizen-benadering.”

Axel Zühlke, Directeur Logistiek bij Esselte Leitz

BESPAAR TIJD EN MOEITE MET CENTRAAL VERGRENDELBARE ZWENKWIELEN

Met behulp van één centrale bedieningshendel kunnen verschillende wielen tegelijkertijd vergrendeld worden. Dit leidt tot een toegenomen productiviteit en een beperking van de werklust van de gebruiker.



CENTRALE VERGREDELING MOGELIJK VOOR DE VOLGENDE PRODUCTFAMILIES:



Alpha

200 - 400 kg
160 - 200 mm



Delta

540 - 600 kg
160 - 200 mm

VEILIGE WERKPROCESSEN MET ALPHA SAFETY

 **200 - 400 kg**  **200 - 240 mm**  **160 - 200 mm**

De Alpha Safety met automatisch vergrendelingsstelsel kan alleen verplaatst worden wanneer de gebruiker de bedieningshendel ingedrukt houdt. Wanneer de hendel losgelaten wordt, worden de zwenkwieken automatisch vergrendeld en het werkplatform wordt onmiddellijk in een veilige stand geplaatst.

Gemakkelijk te verplaatsen

Dankzij de uitstekende rijkarakteristieken van het zwenkwiel kan het gemakkelijk over lange afstanden voortgeduwd worden.

Praktische systeemoplossing

Wij bieden een praktische systeemoplossing met alle technische onderdelen.

Ergonomisch in gebruik

De hendel om de vergrendeling los te laten kan op een hoogte geplaatst worden waar de gebruiker er gemakkelijk bij kan en het gemakkelijk maakt om te bedienen.



“TENTE Alpha Safety is een oplossing waarin een veilige werkplaats ingebouwd zit.”

Yves Hénoumont, Technische Dienst, NMBS

OPTIMALE VEILIGHEID MET VOETBESCHERMING

⊗ 125 - 250 mm*

Met het voetbeschermingssysteem van TENTE vermijdt u ongevallen en tilt u "veiligheid op het werk" tot op het hoogste niveau. De flexibele rubberen afdekkingen kunnen ook op oneffen vloeren gebruikt worden en verzekeren dus verplaatsing zonder problemen.



Beschermt medewerkers
De voetbescherming vermijdt contact tussen het wiel en de voeten.

Flexibel gebruik
Geschikt voor vlakke en oneffen vloeren, voor hellingen en barrières met een hellingshoek van 15°.

Bijkomende aanpassingen
Een snelle en eenvoudige montage is mogelijk door de aangepaste vork van onze productfamilies Delta, Zeta en Kappa.

Flexibele rubber
De flexibele rubberen afdekking is zo gevormd dat ze naar het wiel toe gedruwd wordt zodra het wiel in contact komt met de voet. Hierdoor komt het zwenkwiel niet op de voet terecht en wordt de voet niet verwond.

Stevig staal
Aan de zijkant van het wiel bevindt zich een harde stalen zijplaat. Dit zorgt ervoor dat de voet veilig langs de zijkant van het wiel geleid wordt.



Geïnstalleerde voetbescherming



"Met de oplossing van TENTE hebben we de veiligheid op het werk verbeterd en beschermen we onze producten beter."

Tobias Rüter, Coördinator voor bedrijfsveiligheid bij de INTERPANE-groep



VERBETERDE ERGONOMIE MET LINEA

 **120 - 150 kg**  **125 - 177 mm**  **100 - 150 mm**

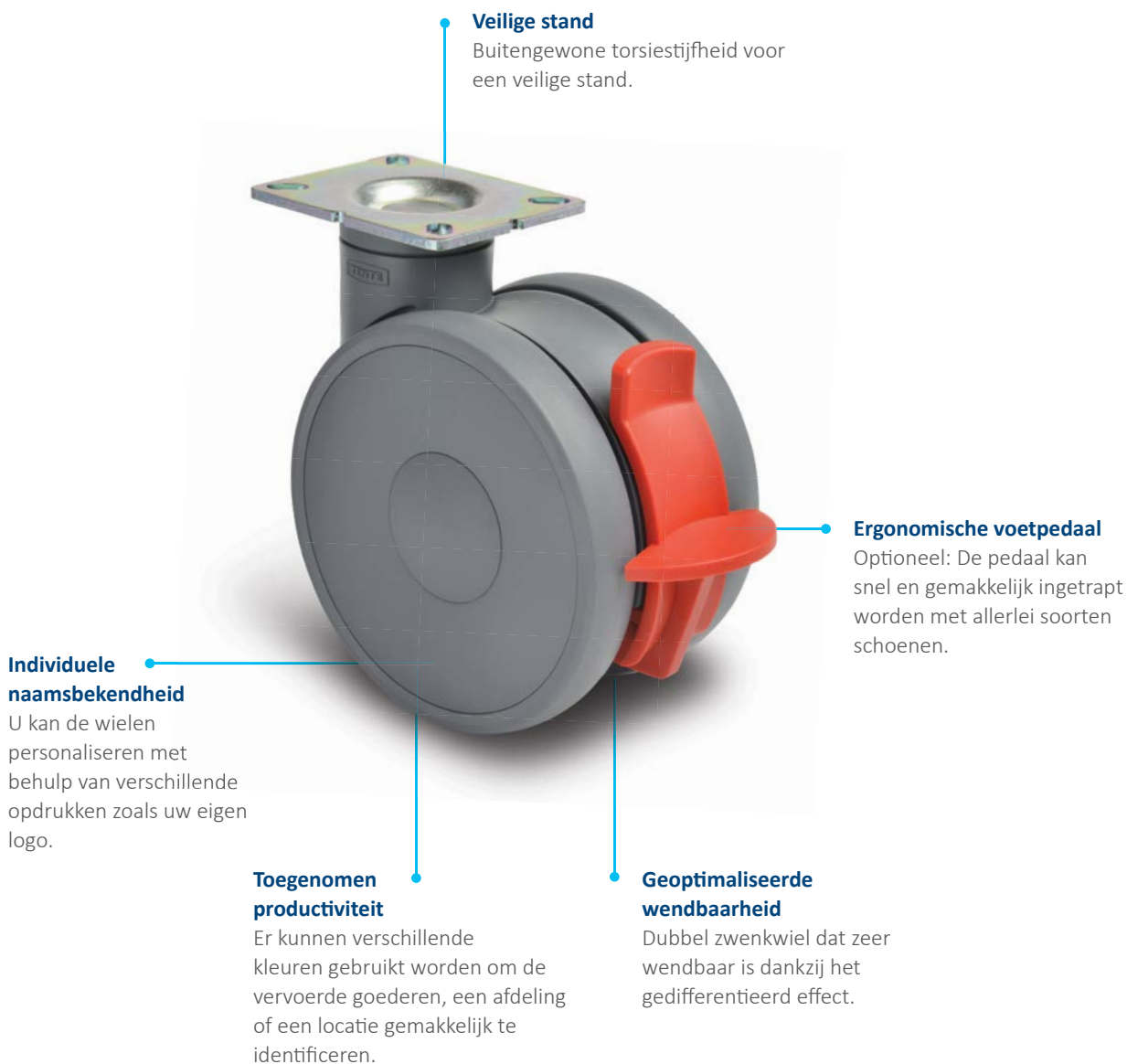
Het TENTE Linea wiel is een dubbelwiel en heeft daardoor, in tegenstelling tot een enkel zwenkwiel, een bijzonder lage zwenkweerstand. Daardoor is het gemakkelijk wendbaar met weinig fysieke inspanning. Bovendien heeft de combinatie van metaal en kunststof talrijke voordelen voor de gebruiker: De metalen onderdelen zorgen voor een grote stabiliteit terwijl de kunststoffen onderdelen als eigenschap hebben dat ze weinig vibreren.



VEILIG VERVOER MET KAPPA FLEX

 **360 - 750 kg**  **160 - 200 mm**

Met Kappa Flex worden uw goederen veilig vervoerd. De geveerde zwenkvork en de bijkomend geïntegreerde veren vangen de schokken van oneffen vloeren op. Dit is met andere woorden een systeem dat perfect geschikt en flexibel inzetbaar is voor elke fragiele en breekbare lading.

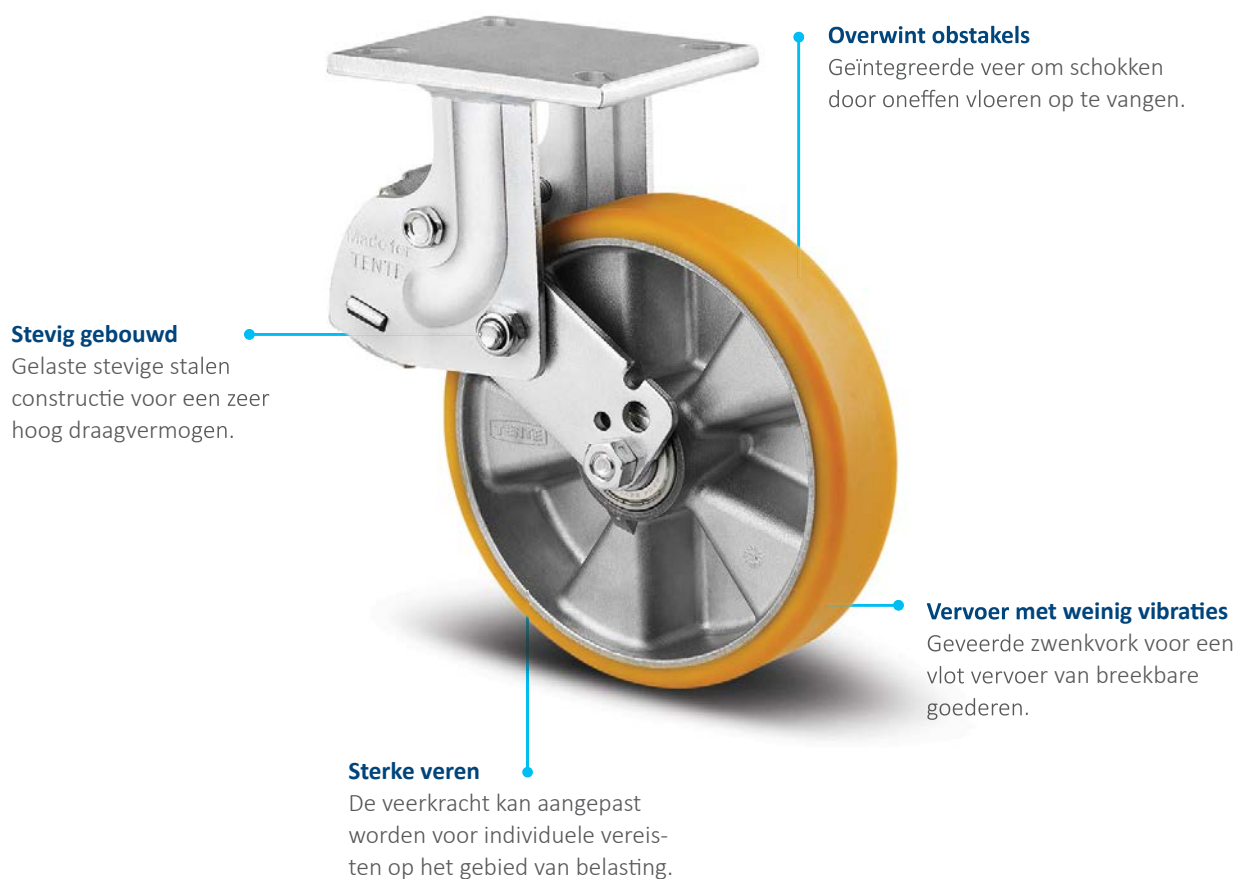

GEOPTIMALISEERDE WERK- PROCESSEN MET SCOUT

📏 150 - 350 kg 📏 202 - 245 mm 📏 160 - 200 mm

Dankzij het compacte ontwerp is Scout de perfecte oplossing voor automatisch geleide voertuigen. De Scout is gemaakt van roestvrijstaal en kan dus gewassen worden. Wij bieden ook een versie aan die gebruikers en toestellen beschermt tegen elektrostatische ontlading.



ONONDERBROKEN PROCESSEN MET OMIKRON

📦 2.000 - 11.000 kg 🛞 170 - 570 mm ⚙️ 100 - 500 mm

Wij bieden een breed assortiment aan zwenkwielen voor hoge belasting aan. Het zwenkwiel met het grootste draagvermogen is de Omikron Quadro, die voor een veilig vervoer van zware ladingen zorgt. De Omikron Quadro is buitengewoon betrouwbaar dankzij een stevige bouw en loopvlakken in hoogwaardig polyurethaan.



Snel onderhoud

Zwenklagers gesmeerd met duurzaam vet en uitgerust met een smeernippel voor eenvoudig onderhoud.

Duurzame oppervlakken

Extra hoogwaardige galvanisering voor een lange levensduur onder veeleisende werkomstandigheden.

Optionele richtingsvergrendeling

Om nog beter in een rechte lijn over lange afstanden te rijden.

Beschermt vloeren dankzij een goede verdeling van de belasting

Tot vier wielen per zwenkwiel verdelen de lading en minimaliseren hiermee de kans op beschadigingen aan de vloer.

Geoptimaliseerde wendbaarheid

Zwenkwiel met vier wielen. Uitstekende wendbaarheid dankzij een differentieel effect.



“De duurzaamheid van de speciale zwenkwielen en de expertise van onze partners bij TENTE hebben ons overtuigd.”

Maarten Van Looveren, Algemeen Manager bij AVT Europe

MINDER SLIJTAGE MET DURATECH-WIELEN

Onze stevige Duratech-wielen zijn sterk en bijna onverwoestbaar.
Ze zijn gemaakt van polyamide en duroplast.



TOEGENOMEN PRODUCTIVITEIT MET ULTRATECH-WIELEN

Uitstekende prestaties dankzij hoogwaardig polyurethaan. Ideaal voor toepassingen met zware ladingen die aan hoge snelheid bewegen in veeleisende werkomstandigheden



EEN RUSTIGE WERKOMGEVING MET ELASTECH-WIELEN

Deze stille wielen van elastische en thermoplastisch rubber zorgen voor zeer groot loopcomfort en beperken geluidsemissies.



HOOG DRAAGVERMOGEN MET NOVATECH-WIELEN

Novatech-wielen zijn de optimale oplossing met weinig onderhoud voor zowel moeilijke werkomstandigheden als gevoelige zones dankzij snijbestendig en antistatisch resistent materiaal.

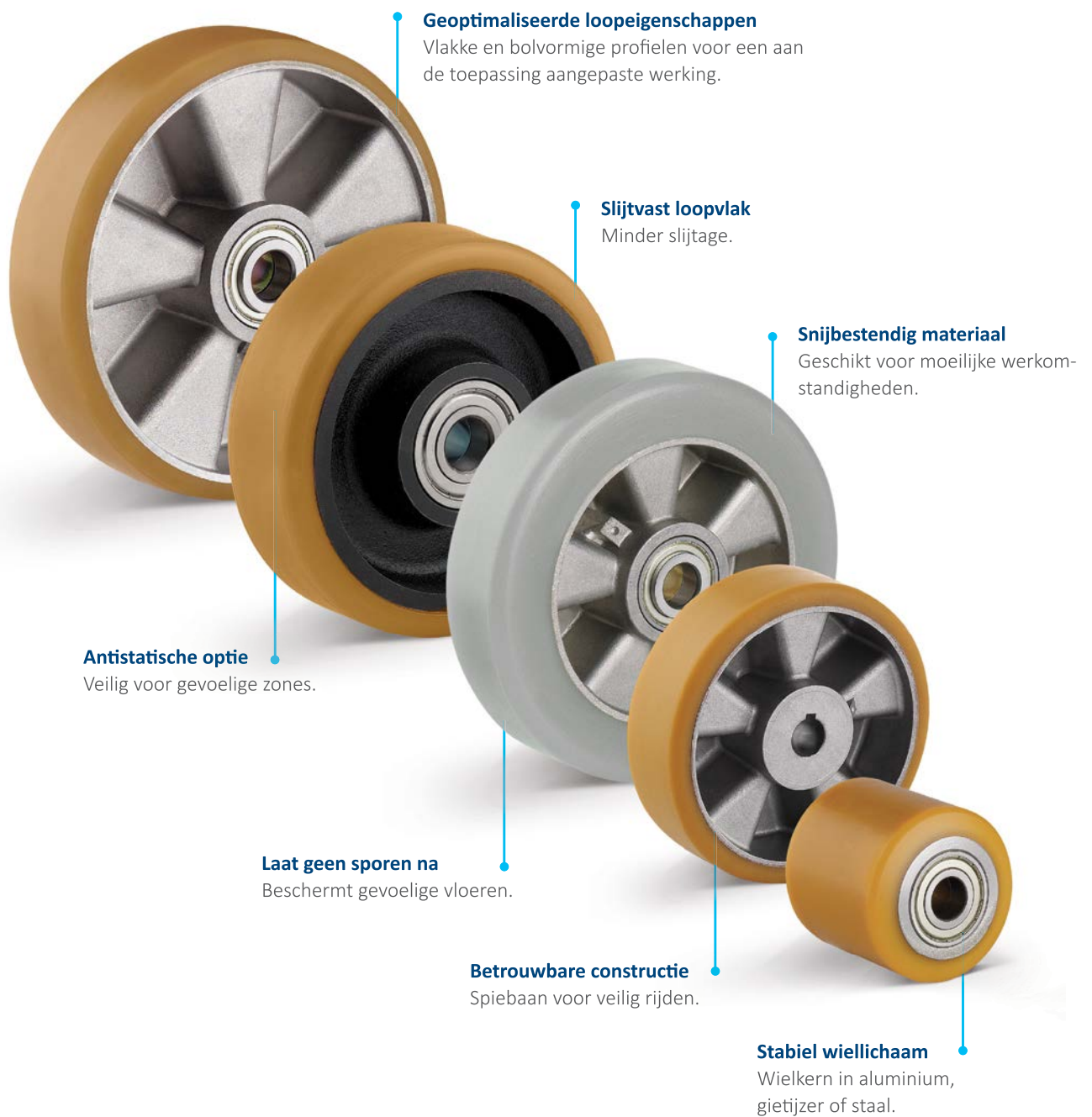

DIVERSITEIT MET EEN SYSTEEM ONZE ZWENKWIELEN

Al onze producten hebben hun eigen specifieke kwaliteiten en sterke punten. Of het nu gaat om strenge normen voor het ontwerp, gespecialiseerde toepassingen of buitengewoon draagvermogen, ons aanbod zal aan uw behoeften voldoen of kan aangepast worden bij verschillende modellen.

Onze productfamilies kunnen de ideale oplossing aanreiken, wat u ook nodig heeft: van de juiste afmetingen en technische specificaties tot de vereiste configuratie. Neem contact met ons op voor meer informatie of neem een kijkje op onze website: www.tente.com

E-Drive



⌀ 125 mm

Alpha



⊃ 70 - 500 kg
⌀ 80 - 200 mm

Delta



⊃ 300 - 600 kg
⌀ 125 - 200 mm

Delta twin



⊃ 600 - 750 kg
⌀ 125 - 200 mm

Zeta



⊃ 300 - 800 kg
⌀ 125 - 250 mm

Kappa



⊃ 300 - 2.000 kg
⌀ 80 - 300 mm

Kappa flex



⊃ 360 - 750 kg
⌀ 160 - 200 mm

Omikron



⊃ 900 - 11.000 kg
⌀ 100 - 500 mm

Radiata



1.200 - 1.500 kg
80 mm

Scout



150 - 350 kg
160 - 200 mm

Integral



100 - 150 kg
100 - 200 mm

Integral twin



125 - 250 kg
100 - 150 mm

Linea clinic



150 - 200 kg
125 - 150 mm

Aviana care



100 kg
75 mm

Aviana



75 mm

Agila



40 - 100 kg
50 - 150 mm

Agila twin



50 - 100 kg
50 - 75 mm

Stora



60 - 160 kg
75 - 160 mm

Mono



30 - 70 kg
50 - 100 mm

Galea



60 - 100 kg
100 - 125 mm

Levina



60 - 100 kg
75 - 150 mm

Linea



40 - 150 kg
50 - 150 mm

Anika



40 - 50 kg
55 - 75 mm

Lumina



30 - 100 kg
35 - 75 mm

Stylea



40 - 100 kg
35 - 100 mm

Smiles



40 kg
50 mm

Compacta



10 - 55 kg
14 - 50 mm

EXPERTISE DIE INSPIREERT

CONTACT

Ons bedrijf is wereldwijd actief en biedt u ondersteuning op vijf continenten. Dit betekent ondersteuning ter plaatse met dienstverlening op gelijk niveau en diepgaande kennis. Bovendien kunnen zij u raad geven over het beste mobiliteitsconcept voor uw behoeften. Contacteer ons via info.nl@tente.com

VERHOOG UW EFFICIËNTIE

Onze intelligente mobiliteitsoplossingen helpen u tijd, moeite, energie en bedrijfskosten te besparen. Hierdoor kan u uw werkmethoden en -omstandigheden verbeteren, tegelijkertijd uw processen optimaliseren en op deze manier een hogere productiviteit, meer winst en veiligheid realiseren. Vraag naar een catalogus met onze oplossingen of lees over de voordelen van onze oplossingen op maat voor onze klanten op onze website.

BESPAAR ONTWIKKELINGSTIJD

Op onze website vindt u technische tekeningen, technische productgegevens en CAD-bestanden in 2D en 3D in verschillende formaten.

MEER INFORMATIE

Via onze website kan u ook gemakkelijk verschillende catalogi en brochures over onze mobiliteitsoplossingen, klantenreferenties en nog veel meer downloaden.





TENTE Wielen B.V.
Noorderdreef 66
2153 LL Nieuw-Vennep
Nederland
T +31 2 52620354
info.nl@tente.com

www.tente.com



PRODUCTIVITEIT



VEILIGHEID



DESIGN



DUURZAAMHEID



MILIEU